

Gebruikershandleiding MaxMobiel

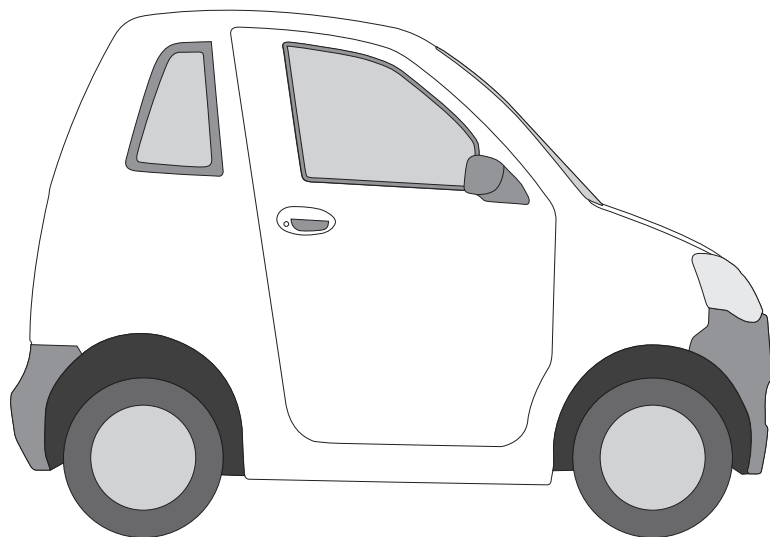

max
MOBIEL

Geachte cliënt,

Hartelijk dank dat u voor een MaxMobiel hebt gekozen. Wij hebben dit boekje samengesteld zodat u elk onderdeel van uw auto leert kennen en u uw auto op de juiste manier zult gebruiken. Wij raden u aan alle hoofdstukken door te lezen voordat u voor de eerste keer met de auto gaat rijden. Dit instructieboekje bevat informatie, tips en aanwijzingen die u zullen helpen de technische kwaliteiten van uw auto volledig te benutten. Bovendien zult u belangrijke aanwijzingen vinden voor uw veiligheid en die van de andere passagier, het in conditie houden van de auto en milieubewust autorijden.

In de SERVICE- EN GARANTIEHANDLEIDING vindt u naast het schema voor het geprogrammeerde onderhoud en het garantiecertificaat en de bijbehorende voorwaarden

Veel leesplezier en goede reis!

SIGNALEN VOOR EEN CORRECT GEBRUIK

De signalen die u op deze pagina ziet, zijn zeer belangrijk. Zij staan bij onderdelen in dit boekje waar we extra aandacht voor vragen. Zoals u ziet, bestaat elk signaal uit een verschillend symbool. Zo wordt direct duidelijk om welk onderwerp het gaat:



Bescherming van het milieu

Aanwijzing voor het juiste gedrag, zodat het gebruik van de auto zo min mogelijk schade aan het milieu oplevert



Veiligheid van de inzittenden

Attentie. Het niet of gedeeltelijk opvolgen van deze instructies kan gevaar opleveren voor de inzittenden.



Conditie van de auto

Attentie. Het niet of gedeeltelijk opvolgen van deze instructies schaadt de conditie van de auto en zal in veel gevallen ook de garantie doen vervallen.

ABSOLUUT LEZEN!

NIET TOEGESTAAN VOOR MAXMOBIEL



AUTOWEG



SNELWEG



PLAATSEN MET VERBODSBORD

TOEGESTAAN VOOR MAXMOBIEL

STOEP
FIETSPAD

(MAXIMAAL 6 KM/U)
(MAX. 30KM/U BINNEN BEBOUWDE KOM)
(MAX. 40 KM/U BUITEN BEBOUWDE KOM)

50KM/U WEG
60KM/U WEG

(TOEGESTAAN, GEDRAAGT U ZICH ALS EEN AUTO)
(TOEGESTAAN, GEDRAAGT U ZICH ALS EEN AUTO)

Controleer altijd eerst de geldende actuele verkeersregels. De verkeersregels kunnen in de loop der tijd worden aangepast. Of kunnen per gemeente verschillen.

WEGWIJS IN UW MAXMOBIEL:

DASHBOARD

De aanwezigheid en de opstelling van de bedieningsorganen, de instrumenten en de controle-/waarschuwingslampjes kunnen per uitvoering verschillen.

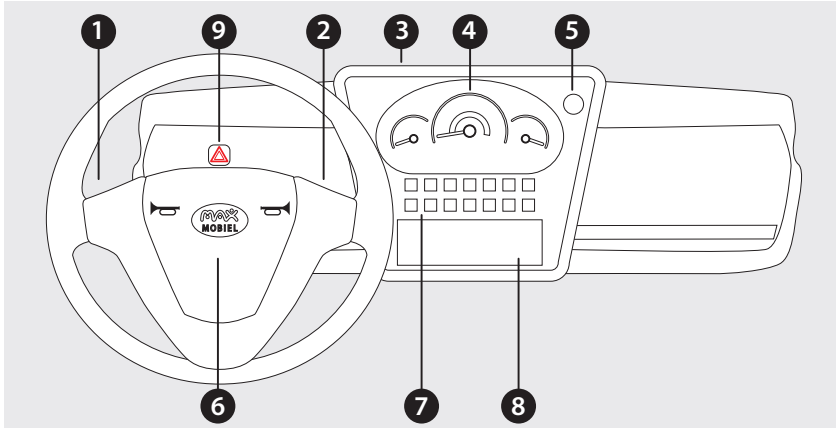

Fig. 1

1. Linker hendel: bediening buitenverlichting 2. Rechterhendel: bediening ruitenwissers 3. Luchtrooster onder voorruit 4. Instrumentenpaneel 5. Voeding 12V accessoires 6. Claxon 7. Bedieningsknoppen voor verwarming/ventilatie/vooruit/achteruit 8. Opbergvak/autoradio 9. waarschuwingsknipperlichten

DE SLEUTELS

Bij de auto worden twee sleutels geleverd:

Een sleutel fig 2 bevat een afstandsbediening.

Een sleutel fig 3 is een reserve sleutel zonder afstandsbediening.

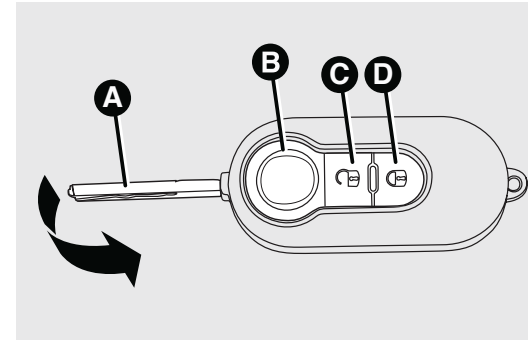

Fig 2

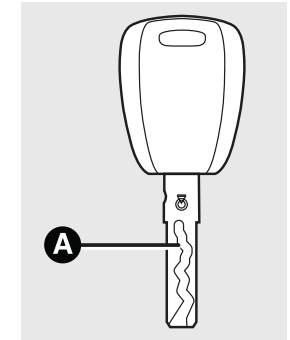

fig 3.

BELANGRIJK

Als de auto wordt verkocht, moeten alle twee de sleutels overhandigd worden aan de nieuwe eigenaar.

SLEUTEL MET AFSTANDSBEDIENING

De metalen baard A fig. 2 dient voor:

- het contactslot
- de sloten van de portieren

Als u toets B fig. 2 indrukt, wordt de metalen baard in-/uitgeklapt.

Als u toets C fig. 2 kort indrukt ontgrendelen de deuren

Als u toets D fig. 2 kort indrukt vergrendelen de deuren

SLEUTEL RESERVE

De metalen baard A fig. 3 dient voor:

- het contactslot
- de sloten van de portieren

BATTERIJ VAN SLEUTEL MET AFSTANDSBEDIENING VERVERGEN

Ga voor het vervangen van de batterij als volgt te werk:

- batterij type CR2032V 3V
- druk op knop B fig. 2 en klap de metalen baard A fig. 2 uit;
- trek voorzichtig aan de behuizing, links en rechts fig. 4. De behuizing schuift uit elkaar
- onder de knoppen, rechterdeel fig. 5 is de batterij gemonteerd. Klik het onderste deel van de behuizing los fig. 5.
- vervang de batterij E fig. 5, let daarbij goed op de polariteit;
- zet de batterijhouder weer in de sleutel en klik de behuizing weer in elkaar

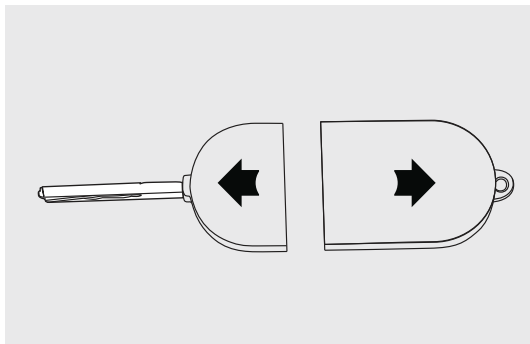

Fig 4.

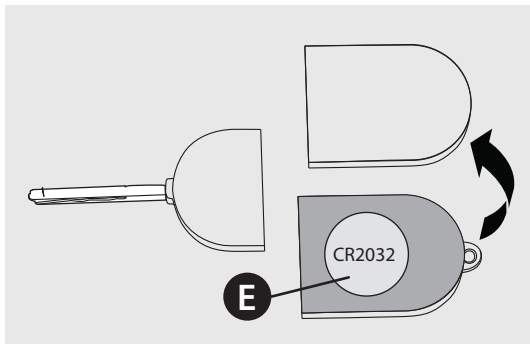

Fig 5.



Lege batterijen zijn schadelijk voor het milieu. Ze moeten in daarvoor bestemde containers worden gedeponeerd.

START-/CONTACTSLOT

De sleutel kan in 3 standen worden gedraaid fig. 6:

- STOP: contact uit, sleutel uitneembaar en stuur geblokkeerd. Enkele elektrische installaties werken (bijv. verlichting, alarmlichten enz.)
- MAR: contact aan. Elektrisch systeem in werking;
- AVV: elektromotor inschakelen. Sleutel **doordraaien** voor activeren electromotor. Het contactslot is voorzien van een herstartbeveiliging. De elektromotor kan worden herstart door de sleutel terug te draaien in de stand STOP en nogmaals te starten.

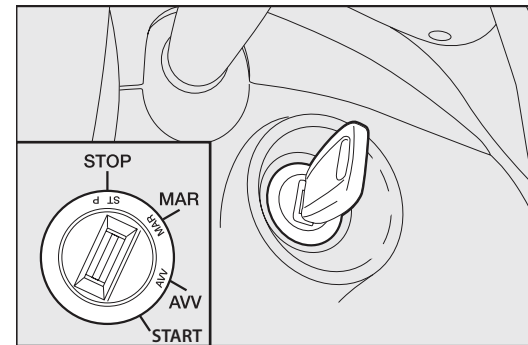

Fig 6.

STUURSLOT

Inschakelen: zet de sleutel in stand STOP, trek de sleutel uit het contactslot en draai het stuur totdat het vergrendelt.

Uitschakelen: draai het stuur iets heen en weer, terwijl u de sleutel in stand MAR draait.



Verwijder de sleutel nooit uit het contactslot als de auto nog in beweging is. Het stuur blokkeert in dat geval bij de eerste stuurbeweging automatisch. Dit geldt in alle gevallen, ook als de auto gesleept wordt. Het is streng verboden om demontage-/montagewerkzaamheden uit te voeren, waarvoor wijzigingen in de stuurinrichting of de stuurkolom vereist zijn (bijv. bij montage van een diefstalbeveiliging). Hierdoor kan de garantie en de veiligheid in gevaar worden gebracht en voldoet de auto niet meer aan kwaliteitseisen zoals opgesteld door MaxMobiel.

INSTRUMENTENPANEEL

De indeling van de display en de controle-/waarschuwinglampjes kunnen per uitvoering verschillen. Zie fig. 7

- | | |
|-----------------------|----------------------------|
| 1. Ventilatie aan/uit | 10. Stoelverwarming links |
| 2. Ventilatie zachter | 11. Geen functie |
| 3. Ventilatie harder | 12. Geen functie |
| 4. Vooruit rijden | 13. Achteruit rijden |
| 5. T.b.v. onderhoud | 14. T.b.v. onderhoud |
| 6. Mistachterlicht | 15. Voorruit verwarming |
| 7. Verwarming aan/uit | 16. Achterruit verwarming |
| 8. Verwarming hoger | 17. Achterruit wisser |
| 9. Verwarming lager | 18. Stoelverwarming rechts |

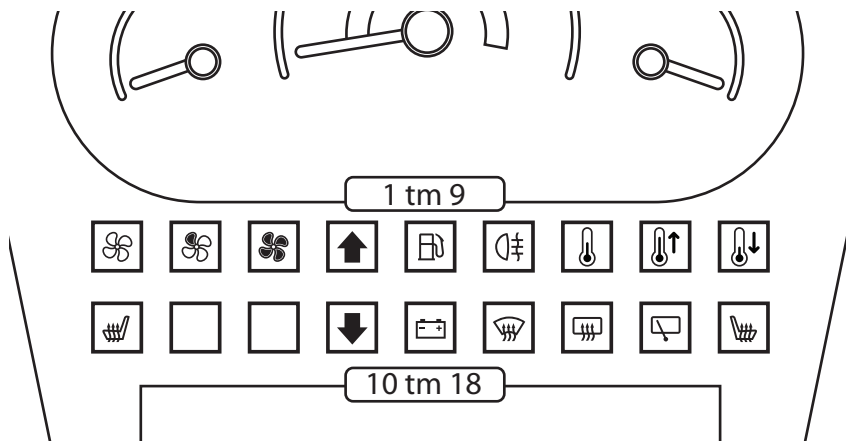

Fig. 7

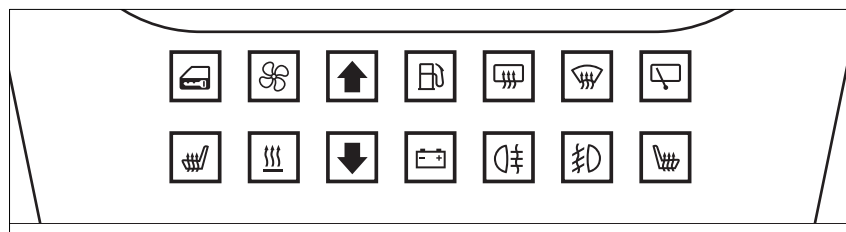

Fig. 8

ZITPLAATSEN VOOR



Alle afstellingen uitsluitend bij een stilstaande auto uitvoeren.

VERSTELLEN IN LENGTERICHTING

Trek de hendel A fig. 9 omhoog en schuif de stoel naar voren of naar achteren: als u rijdt, moeten de armen licht gebogen zijn en de handen op de rand van het stuurwiel steunen.

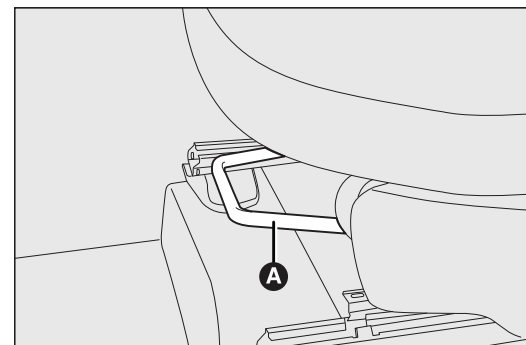

fig.9



Als u de hendel hebt losgelaten, controleer dan of de stoel goed vergrendeld is door hem naar voren en naar achteren te schuiven. Als de stoel niet goed vergrendeld is, kan deze onverwachts verschuiven, waardoor u de controle over de auto kunt verliezen.

INSTRUMENTENPANEEL

De indeling van de display en de controle-/waarschuwinglampjes kunnen per uitvoering verschillen. Zie fig. 8

- | | |
|--------------------------|----------------------------|
| 1. Geen functie | 8. Stoelverwarming links |
| 2. Ventilatie hoog/laag | 9. Verwarming |
| 3. Vooruit rijden | 10. Achteruit rijden |
| 4. Geen functie | 11. Geen functie |
| 5. Achterruit verwarming | 12. Geen functie |
| 6. Geen functie | 13. Mistachterlicht |
| 7. Achterruit wisser | 14. Stoelverwarming rechts |

VERSTELLEN VAN DE RUGLEUNING

Trek de hendel A fig. 10 omhoog en druk de rugleuning in de gewenste positie. Laat de hendel los indien u de gewenste positie heeft ingesteld.

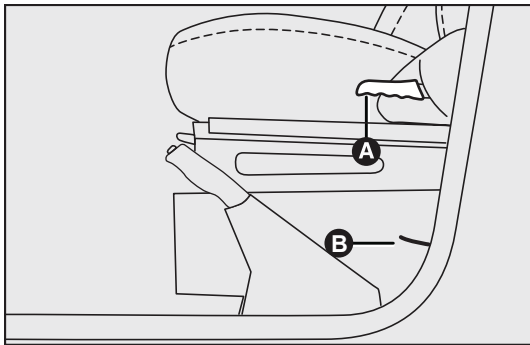

Fig. 10

HOOFDSTEUNEN

De hoofdsteunen zijn in hoogte verstelbaar; ga voor het verstellen als volgt te werk.

- Omhoog zetten: Om de hoofdsteun omhoog te zetten op knop A fig. 11 drukken. Trek de hoofdsteun omhoog totdat deze hoorbaar vergrendelt.
- Omlaag zetten: druk op de knop A fig. 11 en duw de hoofdsteun omlaag.



Verstel de hoofdsteunen alleen als de auto stilstaat en het contact uit staat. De hoofdsteunen moeten zo worden ingesteld dat ze het hoofd ondersteunen en niet de nek. Alleen op die manier bieden ze bescherming.

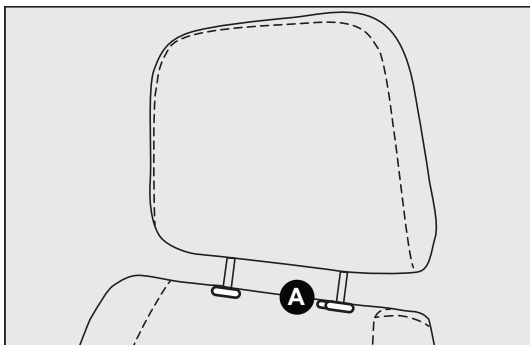

Fig. 11

BINNENSPIEGEL

De binnenspiegel is voorzien van een beveiligingsmechanisme, waardoor de spiegel bij een krachtig contact met een inzittende losschiet. De binnenspiegel is verstelbaar door licht te drukken op een van de vier zijden van het spiegelglas

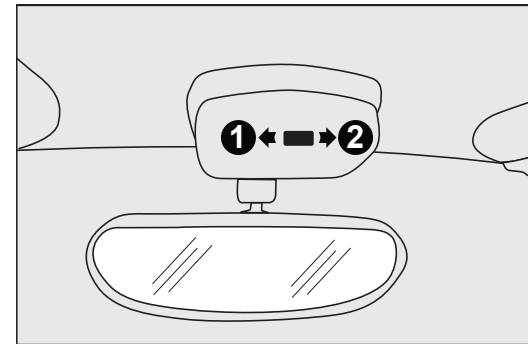

Fig. 12

PLAFONDVERLICHTING

Het lampenglas kan in een aan en uit stand worden gezet, zie fig. 32. Zet de schakelaar op het lampenglas in stand:

naar links (stand 1 fig. 12): inschakeling van plafondverlichting.

naar rechts (stand 2 fig. 12): uitschakeling van plafondverlichting.

BELANGRIJK

Controleer voordat u de auto verlaat of de schakelaar naar links staat. Op deze manier zal het lampje van de plafondverlichting doven, en voorkomt u dat de accu ontlad.

BUITENSPIEGELS

De buitenspiegels zijn vanaf de binnenzijde verstelbaar door licht te drukken of te trekken aan de joystick A fig. 13 aan de binnenzijde van de deur. Het spiegelglas beweegt in de behuizing van de buitenspiegel.

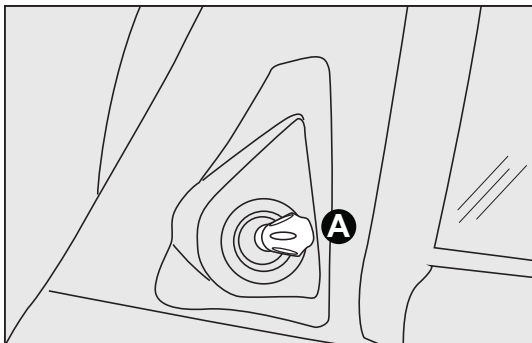

Fig. 13

BUITENSPIEGELS INKLAPPEN

Indien nodig (bijv. bij nauwe doorgangen) kunnen de buitenspiegels worden ingeklapt door ze van stand 1 fig. 14 (open) in stand 2 fig. 14 (gesloten) te zetten.

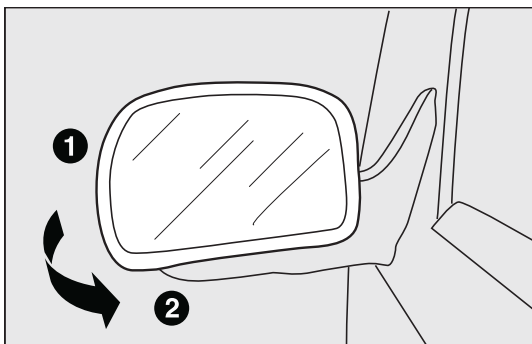
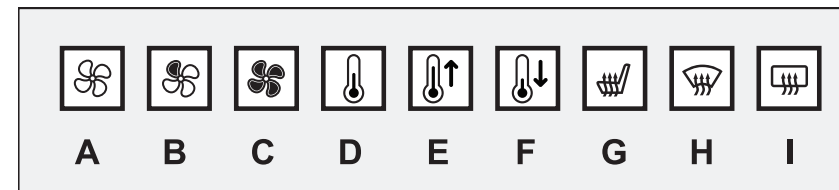

Fig. 14



De buitenspiegels zijn iets bol, waardoor de waarneming van de afstand iets wordt beïnvloed. Tijdens het rijden moeten de spiegels altijd in stand 1 staan

VERWARMING EN VENTILATIE



VENTILATIE

Als u de knop A indrukt op het centrale instrumentenpaneel, wordt de ventilatie ingeschakeld. Met de knop B en knop C wordt de ventilatorsnelheid verhoogd. Als u de knop indrukt, wordt de aanjagersnelheid uitgeschakeld.

VERWARMING

Als u de knop D indrukt op het centrale instrumentenpaneel, wordt de verwarming ingeschakeld. Met de knop E wordt de temperatuur in het interieur verhoogd. Als u de knop F indrukt, wordt de temperatuur in het interieur verlaagd. Als u de knop D indrukt, wordt de verwarming uitgeschakeld.

STOELVERWARMING

Als u de knop G indrukt op het centrale instrumentenpaneel, wordt de stoelverwarming ingeschakeld. De knop G aan de linkerzijde op het centrale instrumentenpaneel bediend de bestuurderstoel. De knop G aan de rechterzijde op het centrale instrumentenpaneel bediend de bijrijderstoel. Bij inschakeling gaat het lampje op de knop branden. Als u de knop G nogmaals indrukt, wordt de verwarming uitgeschakeld en gaat het lampje op de knop uit.

ONTWASEMING/ONTDOOIING VOORRUIT (indien aanwezig)

Als u de knop H indrukt op het centrale instrumentenpaneel, wordt de voorruitverwarming ingeschakeld voor ontwaseming/ontdooiing van de voorruit. Bij inschakeling gaat het lampje op de knop branden. Als u de knop H nogmaals indrukt, wordt de verwarming uitgeschakeld en gaat het lampje op de knop uit.

ONTWASEMING/ONTDOOIING ACHTERRUIT

Als u de knop I indrukt op het centrale instrumentenpaneel, wordt de achterruitverwarming ingeschakeld voor ontwaseming/ontdooiing van de achterruit. Bij inschakeling gaat het lampje op de knop branden. Als u de knop I nogmaals indrukt, wordt de verwarming uitgeschakeld en gaat het lampje op de knop uit.



BELANGRIJK

Plak geen stickers of andere plaatjes op de elektrische weerstandsdraden aan de binnenzijde van de achterruit, om beschadiging van de achterruitverwarming te voorkomen.

CLAXON

De claxon zit op het stuur fig. 15. Waarschuwing: alleen gebruiken bij nood/gevaar.

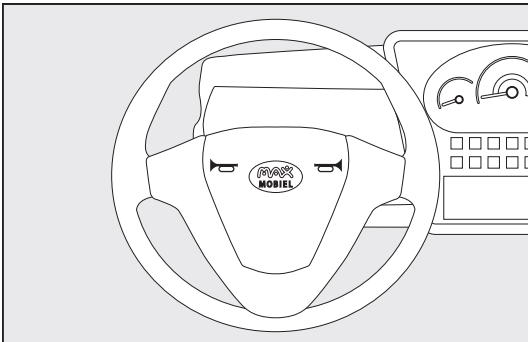

Fig. 15

DAGVERLICHTING (D.R.L.)

Draai de schakelaar in stand O fig. 16 het dag-dimlicht gaat aan.

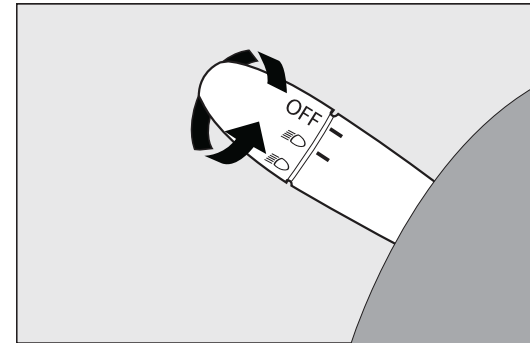

Fig. 16



BELANGRIJK

De dag verlichting is geen vervanging voor het dimlicht tijdens het rijden in tunnels of in het donker. Het gebruik van de dagverlichting is afhankelijk van wettelijke voorschriften van het land waarin u zich bevindt: houdt u aan de voorschriften.

DIMLICHT / BUITENVERLICHTING

Draai, de draaiknop in stand fig. 17. Als het dimlicht wordt ingeschakeld, wordt de dagverlichting uitgeschakeld en gaat het dimlicht en de buitenverlichting branden. Op het instrumentenpaneel gaat het controlelampje branden.

Wanneer de auto wordt uitgezet blijft het dimlicht branden. Om het dimlicht uit te schakelen moet de draaiknop op stand O worden gezet. Het dimlicht wordt uitgeschakeld.

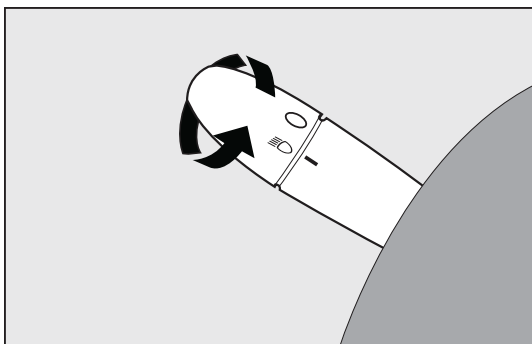

Fig. 17

GROOTLICHT

Duw, om het grootlicht in te schakelen, met de draaiknop in stand fig. 17, de hendel naar voren in de richting van het dashboard (vergrendelde stand). Op het instrumentenpaneel gaat het controlelampje branden.

Als de hendel naar het stuurwiel wordt getrokken dan dooft het grootlicht en wordt het dimlicht weer ingeschakeld.

GROOTLICHTSIGNAAL

Trek de hendel naar het stuurwiel (stand zonder vergrendeling) fig. 17. Op het instrumentenpaneel gaat het controlelampje branden.

RICHTINGAANWIJZERS

Zet de hendel in de vergrendelde stand:

- omhoog (stand 1 fig. 18): inschakeling rechter richtingaanwijzer.
- omlaag (stand 2 fig. 18): inschakeling linker richtingaanwijzer.

Op het instrumentenpaneel gaat het lampje (tekening) of (tekening) knipperen. De richtingaanwijzers schakelen automatisch uit als de auto weer rechttuit rijdt.

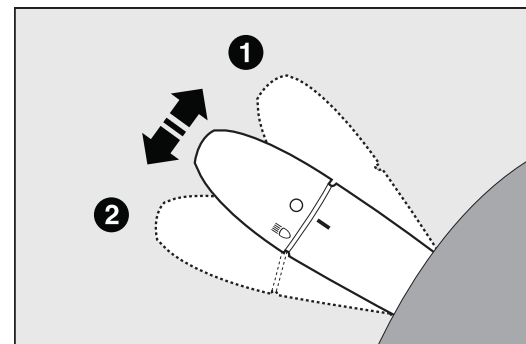

Fig 18

WAARSCHUWINGSKNIPPERLICHTEN

Deze worden ingeschakeld als u op knop 1 fig. 19 drukt, onafhankelijk van de stand van de contactsleutel. Als het systeem is ingeschakeld, gaan op het instrumentenpaneel de controlelampjes en branden.

Druk nogmaals op knop 9 om de waarschuwingslichten uit te schakelen.

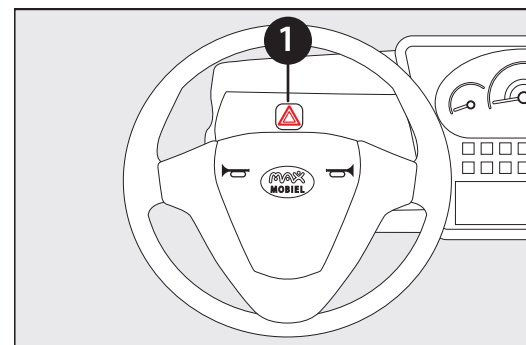

Fig.19

RUITEN REINIGEN

Met de rechter hendel worden de ruitenwissers/-sproeiers voor bediend.

RUITENWISSERS / -SPROEIERS

Deze werken uitsluitend als de contactsleutel in stand MAR staat. Fig. 20

A OFF, ruitenwissers uitgeschakeld.

B LO, langzaam continu wissen.

C HI, snel continu wissen.

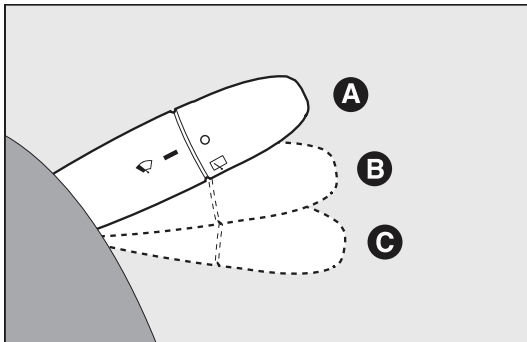

Fig. 20

ACHTERRUITWISSER

Als u de knop op het centrale instrumentenpaneel indrukt, dan wordt de achterruiwiser ingeschakeld. Drukt u de knop op het centrale instrumentenpaneel nogmaals in dan wordt de achterruiwiser uitgeschakeld.



Gebruik de ruitenwissers niet om opgehoopte sneeuw of ijs van de achterruiwiser te verwijderen. In die omstandigheden grijpt, als de ruitenwissers te zwaar worden belast, de beveiliging in, die ervoor zorgt dat de ruitenwissers enkele seconden worden uitgeschakeld. Als hierna de werking niet wordt hervat, wendt u dan tot het MaxMobiel Servicenetwerk.

MISTLAMP ACHTER

Als u de knop indrukt op het centrale instrumentenpaneel (pagina 8, Fig 7, knop 6), wordt het mistachterlicht ingeschakeld. Bij ingeschakelde mistachterlicht achter gaat het knopje op het centrale instrumentenpaneel branden. Druk nogmaals op de knop om het mistachterlicht uit te schakelen.

ZONNEKLEPPEN

De zonnekleppen zitten aan beide zijden naast de binnenspiegel. Ze kunnen voor de voorruit worden gedraaid fig. 21.

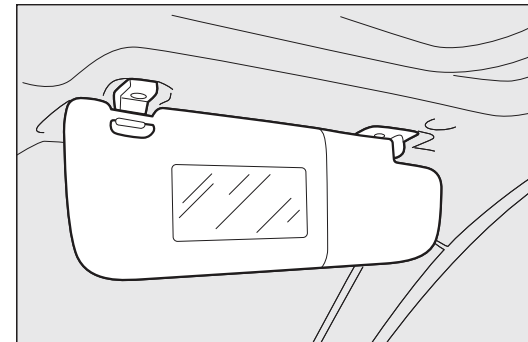

Fig. 21

12V VOEDING

De 12V voeding zit op het centrale instrumentenpaneel Fig. 22 en wordt gevoed als de contactsleutel in de stand MAR staat. De juiste werking is alleen gegarandeerd als de accessoires die erop worden aangesloten, voorzien zijn van goedgekeurde stekkers.

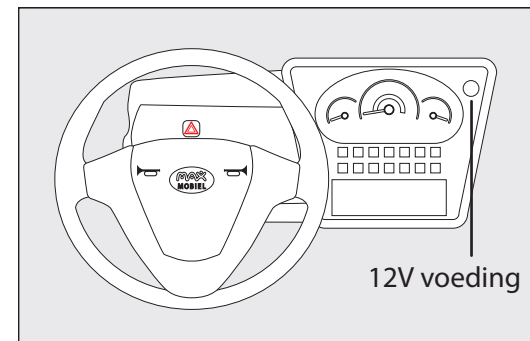

Fig. 22



BELANGRIJK

Op de 12V voeding kunnen accessoires worden aangesloten met een vermogen van maximaal 100W (maximale stroomsterkte 10A)

Als accessoires langdurig worden ingeschakeld op de 12V voeding heeft dit invloed op de capaciteit van de accu en het afstand welke u kunt rijden met de accucapaciteit.

PORTIEREN



BELANGRIJK

Controleer, voordat u een portier opent of u dit op een veilige manier kunt doen. Open de portieren alleen als de auto stilstaat.

DEUREN OPENEN/SLUITEN MET DE SLEUTEL

Van buitenaf openen (portier bestuurderszijde en passagierszijde): draai de sleutel in stand 1 fig. 23 en trek aan de handgreep.

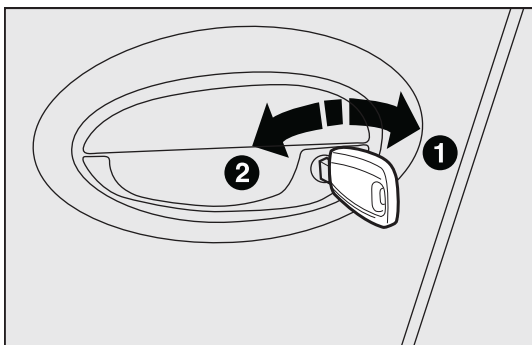

Fig. 23

CENTRALE PORTIERVERGREDELING

Het inschakelen van de centrale portiervergrendeling is alleen mogelijk als de portieren en de achterklep perfect gesloten zijn.

Ontgrendeling van buitenaf van de sloten van de portieren, druk op de toets C Fig. 24 op de sleutel met afstandsbediening.

Vergrendeling van buitenaf van de sloten van de portieren, druk op de toets D Fig. 24 op de sleutel met afstandsbediening. Ontgrendeling of vergrendeling van de achterklep via de afstandsbediening is niet beschikbaar voor de Nederlandse markt.

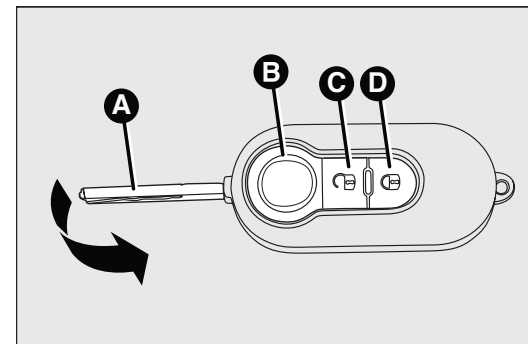

Fig. 24

BELANGRIJK

De centrale portiervergrendeling werkt niet als een portier niet goed gesloten is of als er een storing in het systeem is.

OPENEN BAGAGERUIMTE

De achterklep is alleen te ontgrendelen van binnen uit. Open het portier aan de bestuurderszijde. Naast de bestuurderstoel, achter de handrem fig. 25 zit de hendel B voor het ontgrendelen van de achterklep. Trek aan de handgreep achterklep wordt ontgrendeld.

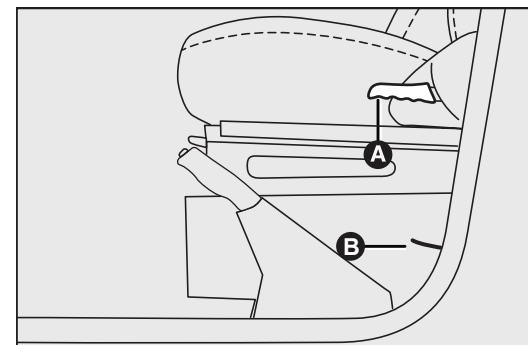

Fig.25

HANDBEDIEND RUITMECHANISME

Het openen van de ruiten in de portieren kunnen met de hand worden bediend. Gebruik voor het openen/sluiten van de ruit de slinger die op het paneel van het portier zit. Fig. 26

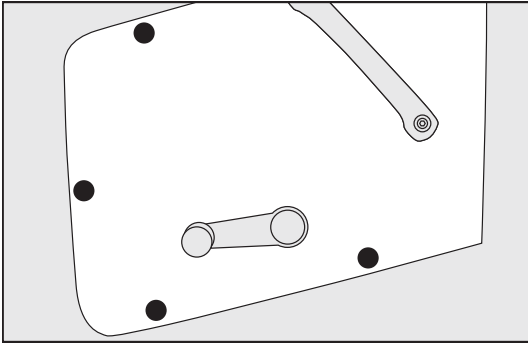

Fig. 26

MOTORKAP/VOORKAP

OPENEN

Ga als volgt te werk:

- trek de hendel A fig. 27 welke gemonteerd is onder het dashboard in de richting van de pijl.
- ga vervolgens naar de motorkap/voorkant van de auto.
- verplaats het hendeltje B fig. 28 naar voren, zoals aangegeven in de afbeelding
- til de motorkap/voorkap op en trek gelijktijdig de steunstang C fig. 29 uit de vergrendeling D; steek

vervolgens het uiteinde van de stang in de zitting E op de motorkap/voorkap (grote opening) en zet hem in de veiligheidsstand (kleine opening), zoals aangegeven in de afbeelding.

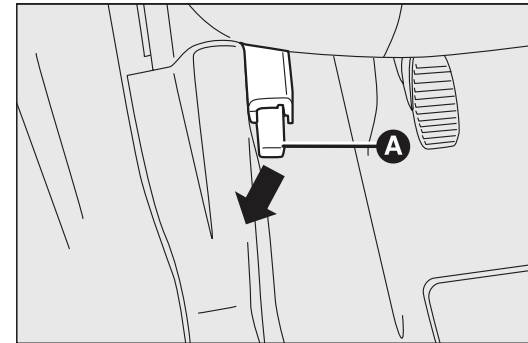

Fig.27

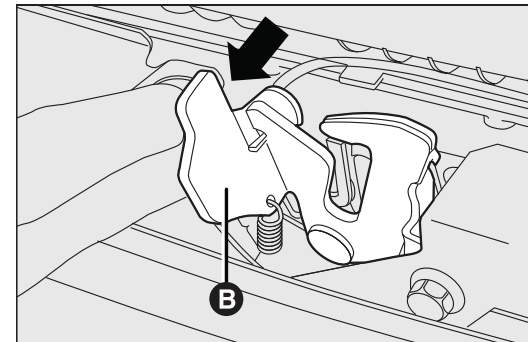

Fig.28

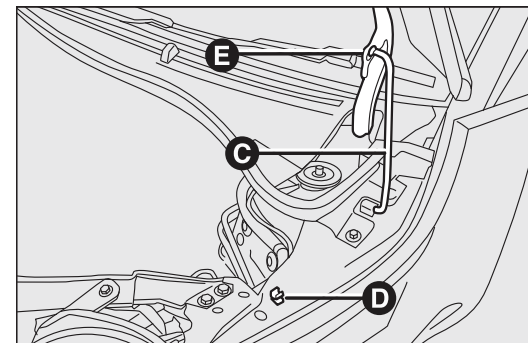

Fig.29



BELANGRIJK

Als de steunstang verkeerd geplaatst wordt, kan de motorkap/voorkap onverwacht dicht vallen. Voer deze handeling alleen uit als de auto stilstaat. En er geen harde wind is. Harde wind kan de steunstang uit zijn vergrendeling rukken.

SLUITEN

Ga als volgt te werk:

- houd de motorkap/voorkap met één hand omhoog, trek met de andere hand de stang C fig. 29 uit de zitting E en zet hem terug in de vergrendeling D.
- laat de motorkap/voorkap vallen en druk de motorkap/voorkap goed in het slot; controleer vervolgens door de motorkap/voorkap op te tillen, of de kap goed is gesloten en niet alleen vastzit aan de veiligheidsvergrendeling.



BELANGRIJK

Om veiligheidsredenen moet de motorkap/voorkap tijdens het rijden altijd goed gesloten zijn. Controleer daarom altijd of de motorkap/voorkap goed vergrendeld is. Als u tijdens het rijden merkt dat de motorkap/voorkap niet goed is vergrendeld, stop dan onmiddellijk en sluit de motorkap/voorkap op de juiste wijze.

IMPERIAAL/SKIDRAGER

Het is niet toegestaan om een imperiaal of skidrager op het dak van de auto te monteren.



TREKHAAK

Het is niet toegestaan om een trekhaak onder de auto te monteren. Zowel niet voor het plaatsen van een fietsendrager, bagagebox, aanhanger of ander getrokken materieel.

AUTO STALLEN

Als de auto wordt gestald langer dan twee weken moet ervoor worden gezorgd dat de elektrische voeding van de accu wordt uitgeschakeld. Dit voorkomt dat de accu langzaam wordt ontladen en defect raakt indien deze te ver wordt ontladen. Het te ver ontladen van de accu kan onherstelbare schade veroorzaken aan het accupakket van de auto.

De elektrische voeding van de accu wordt uitgeschakeld op de volgende wijze:

- Onder de twee voorstoelen bevindt zich de hoofdstroom schakelaar zie fig. 30
- Zet de hoofdstroom schakelaar onder de voorstoelen in stand:
- naar links (stand 1 fig. 30): uitschakeling van hoofdstroom schakelaar.
- naar voren (stand 2 fig. 30): inschakeling van hoofdstroom schakelaar.

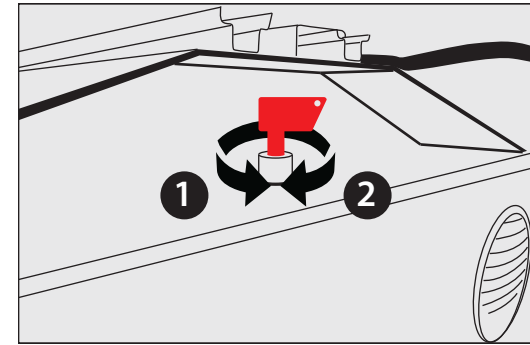

Fig.30



BELANGRIJK

Deze schakelaar mag nooit losgemaakt worden van de pool van de accu. Deze schakelaar mag nooit bediend worden met een ander voorwerp dan de originele rode sleutel zoals bij de auto meegeleverd.



NOODSTART

Sluit nooit een hulpaccu aan op een massa-aansluiting van de auto op welke wijze dan ook. Probeer de auto nooit te laden via een externe batterij, door deze aan te duwen, te slepen of van een helling af te laten rijden. Op die wijze kan er onherstelbare schade ontstaan aan het auto.

INSTALLATIE VAN ELEKTRISCHE/ELEKTRONISCHE SYSTEMEN

De elektrische/elektronische systemen die na aankoop van de auto en binnen de aftersales-service worden gemonteerd, moeten voorzien zijn van het merkteken (zie fig. 31).



Fig.31

AUTORADIO

De auto heeft een voorbereiding voor een autoradio. Deze voorbereiding omvat het volgende.

- voedingskabels voor de autoradio
 - inbouwplaats voor de autoradio
 - Let op, inbouwplaatsen voor de luidsprekers in de portieren is niet mogelijk.
- Het is raadzaam de autoradio door het MaxMobiel Servicenetwerk te laten installeren.



BELANGRIJK

Als door de montage van systemen de kenmerken van de auto worden gewijzigd, kan eventueel de garantie komen te vervallen bij defecten die veroorzaakt zijn door de bovengenoemde modificatie of op defecten die direct of indirect daarvan het gevolg zijn. De fabrikant MaxMobiel is op geen enkele wijze aansprakelijk voor schade die het gevolg is van de installatie van accessoires die niet door MaxMobiel zijn geleverd of aanbevolen en die niet conform de geleverde instructies zijn geïnstalleerd.

RADIOZENDAPPARATUUR EN MOBIELE TELEFOONS

Radiozendapparaten (mobiele telefoons, 27 MC, radioamateurs en dergelijke) mogen alleen in de auto worden gebruikt met een aparte antenne.

BELANGRIJK Het gebruik van dergelijke apparaten in de auto (zonder antenne) kan niet alleen schadelijk zijn voor de gezondheid van de inzittenden, maar kan ook storingen in de elektrische systemen van de auto veroorzaken. Hierdoor wordt de veiligheid in gevaar gebracht. Bovendien wordt de zend- en ontvangstkwaliteit aanzienlijk beperkt door de isolerende eigenschappen van de carrosserie. Houdt u bij het gebruik van mobiele telefoons (GSM, GPRS, UMTS) met het officiële EU-keurmerk, strikt aan de instructies die door de fabrikant van de mobiele telefoon zijn bijgeleverd.

VEILIGHEIDSGORDELS

GEbruIKVAN DE VEILIGHEIDSGORDELS

Ga goed rechtop zitten, steun tegen de rugleuning en leg dan de gordel om. Trek de gordel uit en maak de gordel vast door de gesp A fig. 31 in de sluiting B fig. 31 te drukken, totdat hij hoorbaar vergrendelt. Als tijdens het uittrekken van de gordel de rolautomaat blokkeert, laat de gordel dan een stukje teruglopen en trek hem vervolgens weer rustig uit. Druk, om de gordel los te maken, op de knop C fig. 31. Begeleid de gordel tijdens het teruglopen, zodat wordt voorkomen dat de gordelband draait. Via de rolautomaat wordt de lengte van de gordel automatisch aangepast aan het postuur van de drager en wordt toch voldoende bewegingsvrijheid geboden

Als de auto op een steile helling staat, kan de rolautomaat blokkeren; dit is een normaal verschijnsel. Bovendien blokkeert de rolautomaat als u de gordel snel uittrekt. Hij blokkeert ook bij hard remmen, botsingen en bij hoge snelheden in bochten.

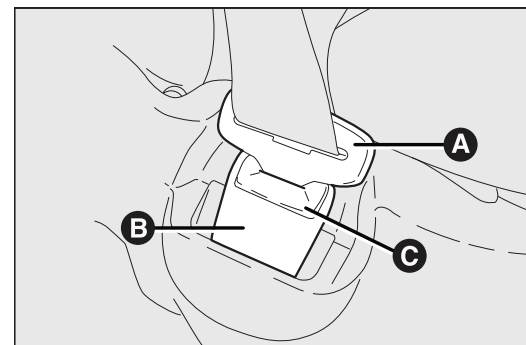

Fig. 31



BELANGRIJK

Druk tijdens het rijden niet op de knop C.

ALGEMENE OPMERKINGEN OVER HET GEBRUIK VAN VEILIGHEIDSGORDELS

De bestuurder is verplicht zich te houden aan de wettelijke voorschriften met betrekking tot het verplichte gebruik van de veiligheidsgordels (en de inzittenden erop attent te maken). Leg de veiligheidsgordel altijd om voordat u vertrekt. Ook zwangere vrouwen moeten een gordel dragen: ook voor hen (zowel voor de aanstaande moeder als het kind) is de kans op letsel bij een ongeval kleiner als ze een gordel dragen. Uiteraard moeten zwangere vrouwen het onderste deel van de gordel meer naar beneden omleggen, zodat de gordel over het bekken en onder de buik langs loopt (zoals in fig. 32).

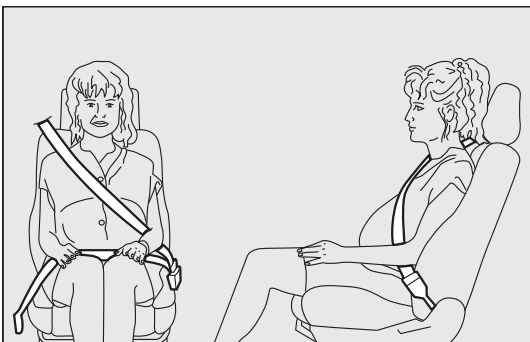

Fig.32

BELANGRIJK

Voor maximale veiligheid moet u de rugleuning rechtop zetten, tegen de leuning aan gaan zitten en de gordel goed laten aansluiten op borst en bekken. Draag altijd veiligheidsgordels in de auto! Rijden zonder veiligheidsgordels vergroot het risico op ernstig letsel of dodelijke afloop bij een ongeval. Het is streng verboden onderdelen van de veiligheidsgordels te demonteren of open te maken. Werkzaamheden aan de veiligheidsgordels moeten worden uitgevoerd door gekwalificeerd personeel. Wendt u altijd tot het MaxMobiel Servicenetwerk.



BELANGRIJK

De gordelband mag nooit gedraaid zijn. Het diagonale gordelgedeelte moet via het midden van de schouder schuin over de borst liggen. Het horizontale gordelgedeelte moet over het bekken (zoals aangegeven in fig. 79) en niet over de buik liggen. Gebruik geen voorwerpen (wasknijpers, klemmen enz.) die een goed aansluiten van de gordel op het lichaam verhinderen.

Iedere gordel dient slechts ter bescherming van een enkel persoon: vervoer kinderen nooit op uw schoot, waarbij de gordel beiden zou moeten beschermen fig. 80. Er mag geen enkel voorwerp tussen de gordel en het lichaam van de inzittende worden geplaatst



Fig. 33



BELANGRIJK

Als de gordel aan een zware belasting wordt blootgesteld (bijvoorbeeld tijdens een ongeval), dan moet de gordel samen met de verankeringen, bevestigingspunten worden vervangen. Ook als de schade niet zichtbaar is, dan kan de gordel toch verzwakt zijn.

HOE U DE VEILIGHEIDSGORDELS IN OPTIMALE STAAT HOUDT

Voor het juiste onderhoud van de veiligheidsgordels moeten de volgende aanwijzingen zorgvuldig worden opgevolgd:

- zorg dat de gordel goed uitgetrokken en niet gedraaid is; controleer ook of de oprolautomaat zonder haperingen werkt.
- vervang de gordels na een ongeval, ook al zijn ze ogenschijnlijk niet beschadigd. U kunt de gordels met de hand wassen met warm water en een neutrale zeep. Spoel ze uit en laat ze in de schaduw drogen. Gebruik geen bijtende, blekende of kleurende middelen. Vermijd het gebruik van alle chemische producten die het weefsel van de gordel kunnen aantasten; voorkom dat vocht in de oprolautomaat terechtkomt: de werking van de oprolautomaten is alleen gegarandeerd, als ze niet nat zijn geweest;
- vervang de gordels bij tekenen van slijtage of beschadigingen.



JONGE KINDEREN VERVOEREN

Het is niet toegestaan om kinderen te vervoeren in de auto met kinderstoeltje. In de auto zijn geen IsoFix bevestigingspunt voor kinderstoeltjes gemonteerd.



STARTEN EN RIJDEN

Het verdient aanbeveling om gedurende de eerste kilometers niet de maximale prestaties van uw auto te eisen (bijv. snel accelereren, langdurig rijden op maximale snelheid, krachtig remmen en/of abrupte stuurbewegingen maken).

HANDREM VERGENDELEN

De handrem fig. 34 bevindt zich aan de linkerkant van de bestuurderstoel op de vloer. Om de handrem in te schakelen, moet u de hendel omhoog trekken zodat de auto blokkeert.

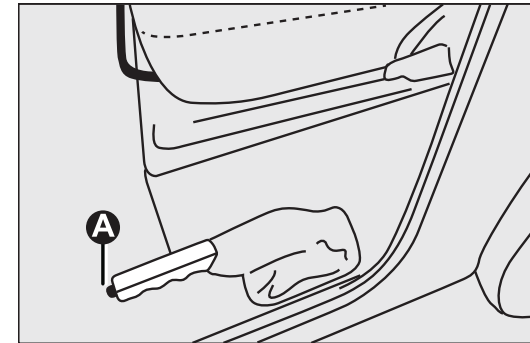

Fig. 34

HANDREM ONTGRENDELEN

trek de hendel iets omhoog en druk op ontgrendelknop A fig. 34;

- houd de knop A ingedrukt en laat de hendel zakken. Het lampje op het instrumentenpaneel dooft.
- Om onverwachtse bewegingen van de auto te voorkomen, moet bij het bedienen van de handrem het rempedaal worden ingetrapt.



BELANGRIJK

De auto moet geblokkeerd zijn als de handrem enkele tanden is aangetrokken. Als dit niet het geval is, laat dan het MaxMobiel Servicenetwerk de handrem afstellen.

Als de handrem is aangetrokken en de contactsleutel in stand MAR staat, gaat op het instrumentenpaneel het waarschuwingslampje branden.

RIJDEN MET DE MAXMOBIEL

AANZETTEN

Stap 1. Trap op het rempedaal (linker pedaal)

Stap 2. Draai de sleutel door naar stand AVV (stand 3). De elektromotor wordt ingeschakeld. U hoort geen motor draaien. Het contactslot is voorzien van een herstartbeveiliging. De elektromotor kan worden herstart door de sleutel terug te draaien in de stand STOP en nogmaals starten in de stand AVV (stand 3).

VOORUIT RIJDEN

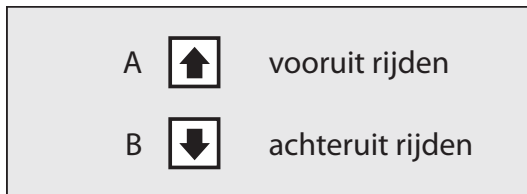

Fig. 35

Als u de knop A indrukt op het centrale instrumentenpaneel (Fig. 35), schakelt de auto van neutraal naar voorruit. Haal voorzichtig uw voet van het rempedaal en geef rustig gas. De auto komt langzaam in beweging. Tijdens het rijden hoeft u niet te schakelen.

TERUG NAAR NEUTRAAL

Als u de auto in neutraal wilt zetten, drukt u nogmaals op knop A (Fig. 35). De auto schakelt van voorruit naar neutraal. U kunt de auto alleen van rijrichting veranderen wanneer u de auto in neutraal hebt gezet.



Tijdens het rijden hoeft u geen versnellingen te kiezen. U kunt de rij richting van de auto alleen wijzigen nadat u eerst de auto in neutraal heeft gezet.

ACHTERUIT

Als u de knop B indrukt op het centrale instrumentenpaneel (Fig. 35), schakelt de auto van neutraal naar achteruit. Haal voorzichtig uw voet van het rempedaal en geef rustig gas.

TERUG NAAR NEUTRAAL

Als u de auto in neutraal wilt zetten, drukt u nogmaals op knop B (Fig. 35). De auto schakelt van achteruit naar neutraal. U kunt de auto alleen van rijrichting veranderen wanneer u de auto in neutraal hebt gezet.

PARKEREN

Draai de sleutel door van AVV (stand 3) terug naar MAR (stand 0). De elektromotor wordt uitgeschakeld. Plaats uw voet op het rempedaal en trek de handrem aan.

Laat de contactsleutel nooit in stand MAR staan omdat hierdoor de accu ontladtd. Neem bovendien de sleutel altijd uit het contactslot als u de auto verlaat. Laat kinderen nooit alleen achter in de auto. Neem de sleutel altijd uit het contactslot als u de auto verlaat en neem de sleutel mee.

PRAKTISCHE TIPS OM DE LEVENSDUUR VAN DE ACCU TE VERLENGEN

Om het snel ontladen van de accu te voorkomen en de levensduur te verlengen, dient u de volgende aanwijzingen nauwkeurig op te volgen:

- wanneer u de auto parkeert, controleer dan of de portieren en de achterklep goed gesloten zijn. Hiermee wordt voorkomen dat de interieurverlichting blijft branden;
- schakel de interieurverlichting uit;
- voorkom zoveel mogelijk het gebruik van stroomverbruikers als de motor uitstaat (autoradio, waarschuwingsknipperlichten enz.);

Wanneer u de auto langdurig parkeert, langer dan 14 dagen, zet de hoofdstroom schakelaar uit zodat de batterij zich niet geheel kan ontladen.



LADEN

Deze auto moet worden aangesloten op een externe voedingsbron voor het opladen van de accu.

OPLAADUITRUSTING:

Controlelampje laadsysteem (dashboard)
Klep laadaansluiting (contact op laadklep) Fig. 36
Oplaadkabel (voorbumper)

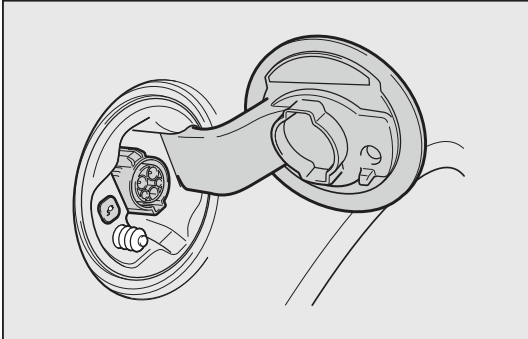

Fig. 36

Voedingsbronnen die kunnen worden gebruikt

Voor het laden van de auto is een externe voedingsbron nodig die voldoet aan de volgende criteria. Controleer dit vóór het laden.

VOEDINGSBRONNEN

- Sluit aan op een contactdoos met een spanning van 220 - 240V met een aardlekschakelaar en een stroomonderbreker. Sluit de oplaadkabel aan op een aparte groep met een minimale capaciteit van 10 ampère.
- Het wordt aanbevolen om één contactdoos exclusief voor het laden te gebruiken. Als u de oplaadkabel aansluit op een contactdoos met meerdere groepen waarop ook andere apparatuur is aangesloten, kan de stroomonderbreker in werking treden.*
- Controleer of de contactdoos is voorzien van een aardlekschakelaar. Als dat niet het geval is, laat er dan een aanbrengen door een erkend reparateur.
- Als het laden buiten plaatsvindt, controleer dan of de contactdoos waterdicht is en voor gebruik buitenshuis geschikt is. Het wordt aanbevolen om vóór gebruik te controleren of de aardlekschakelaar werkt.
- Controleer of er plaatselijke regelgeving met betrekking tot het laden van toepassing is en houd u hieraan.

*: Neem contact op met een elektricien voor meer informatie.

BELANGRIJK



Neem de volgende voorzorgsmaatregelen in acht. Als u dat niet doet, kan dat brand, elektrische schokken en/of schade en ernstig letsel tot gevolg hebben.

Sluit de oplaadkabel niet aan op een meervoudige contactdoos, een multistekker of een wereldstekker. Fig. 37

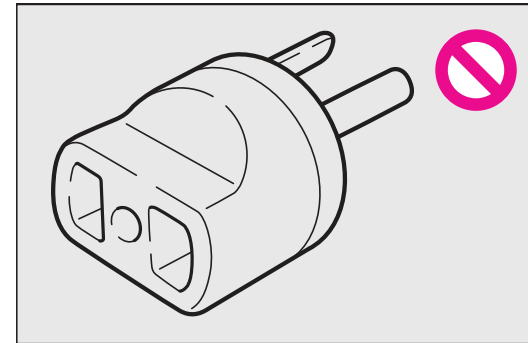

Fig. 37

Het is ten strengste verboden om de oplaadkabel aan te sluiten op een verlengsnoer. Een verlengsnoer kan oververhit raken en is bovendien niet voorzien van een aardlekschakelaar. Fig. 38

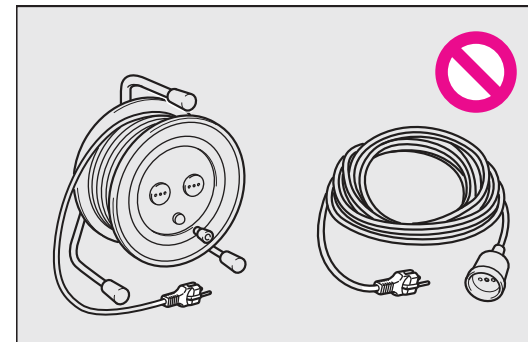

Fig. 38

Sluit de oplaadkabel niet aan op een verdeeldoos. Fig. 39

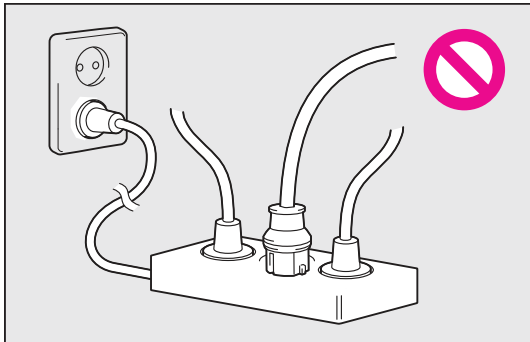

Fig. 39

PROCEDURE OPLADEN

De auto is ontworpen om opgeladen te worden via een externe voedingsbron met behulp van de oplaadkabel zoals die is bedoeld voor standaard wandcontactdozen.



- Het laden moet plaatsvinden bij 10 ampère, onafgebroken gedurende ongeveer 5 uur.
- Het opladen kan buiten plaats vinden. Om op de juiste manier te laden, dient u onderstaande uitleg te lezen en de procedure te volgen. Het laden moet worden uitgevoerd door personen ouder dan 18 jaar en die de procedure van het laden begrijpen. Het laden mag niet worden uitgevoerd door kinderen.



OPLAADKABEL

Neem contact op met het MaxMobiel Servicenetwerk als het aansluitsnoer van de oplaadkabel beschadigingen heeft of moet worden vervangen. Gebruik het aansluitsnoer niet voor andere doeleinden dan het laden van deze auto. Als u dat wel doet, kan het aansluitsnoer of de accu en elektronica in de auto beschadigd raken.

LADEN STARTEN

- Zet de auto op een geschikte plaats waar de auto zo goed als horizontaal is geplaatst.
- Zet de auto op de handrem
- Zet het contact uit en haal de sleutel uit het contactslot
- Open het laadklepje aan de voorzijde van de auto Fig. 40

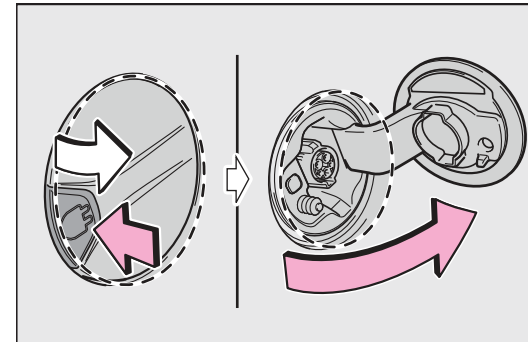

Fig. 40

- Rol de oplaadkabel volledig uit, ook als u niet de volledige lengte van de laadkabel nodig heeft.
- Let op, de laadkabel vergrendelt zichzelf tegen terug rollen. Hou de laad kabel altijd goed en stevig vast.



NA HET LADEN

- Trek de laadstekker uit de contactdoos van de externe voedingsbron.
- Houd de stekker goed en stevig vast wanneer u hem verwijdert. Laat de laadkabel nooit plotseling los voordat u zeker weet dat de terug rol vergrendeling goed functioneert / in werking is getreden. Laat de laadkabel nooit plotseling los voordat u zeker weet dat de terug rol vergrendeling goed functioneert / in werking is getreden. Let op de laadkabel kan terug schieten. Dit kan letsel veroorzaken of schade aan de auto. Volg onderstaande aanwijzingen bij het laden. Als u deze aanwijzingen niet volgt, kan dat brand of een elektrische schok en ernstig letsel tot gevolg hebben.

- Sluit aan op een voedingsbron die geschikt is voor het laden.
(→Blz. 78)
- Controleer of de contactdoos, de oplaadkabel en het laadcontact niet zijn beschadigd.
- Controleer of de uiteinden van de stekker niet vervormd zijn.
- Reinig de stekker vóór het aansluiten als hij vies of stoffig is.
- Het wordt aanbevolen om de stekker aan te sluiten op een contactdoos die zich niet te hoog boven de vloer of grond bevindt.
- Steek de stekker stevig in de contactdoos.
- Raak de elektrische aansluitingen van de laadstekker niet aan en veroorzaak geen kortsluiting met vreemde voorwerpen.
- Zorg dat er geen water in het laadcontact komt. Was de auto niet terwijl de oplaadkabel is aangesloten op de auto.
- Raak de aansluiting van het laadcontact niet aan met metalen of scherpe voorwerpen (naalden, enz.).
- Vermijd opladen wanneer de oplaadkabel is opgerold of gebundeld.
- Het wordt aanbevolen om de oplaadkabel tijdens het laden helemaal af te rollen, omdat de oplaadkabel anders oververhit kan raken.
- Als u de oplaadkabel na het laden niet oprolt, kunt u in de oplaadkabel verstrikt raken of erover struikelen.
- Plaats geen zware voorwerpen op de oplaadkabel.
- Als het laden buiten plaatsvindt, controleer dan of de contactdoos waterdicht is en voor gebruik buitenshuis geschikt is. Als het tijdens het laden begint te regenen, controleer dan of het water niet langs de kabel in de contactdoos loopt.
- Steek de stekker niet in de contactdoos als die is ondergedompeld in water of sneeuw. Als de stekker al in de contactdoos zit en moet worden verwijderd, schakel dan eerst de stroomonderbreker UIT en verwijder vervolgens de stekker.
- Volg onderstaande aanwijzingen als het tijdens het laden regent of sneeuwt.
- Controleer of er zich geen sneeuw, water of ijs heeft opgehoopt rondde aansluitingen van de laadstekker en het laadcontact van de auto. Verwijder sneeuw, water of ijs voorzichtig van de stekker voordat u de laadstekker in het laadcontact van de auto steekt.

- Sluit de stekker niet aan als uw handen nat zijn. Zorg dat de stekker ende contactdoos niet nat worden.
- Laad de auto niet wanneer er kans is op onweer (bliksem). Als u bliksem waarneemt terwijl u de auto aan het laden bent, moet u de stroomonderbreker uitschakelen en mag u de auto en de oplaadkabel niet aanraken.
- Na het laden. Verwijder de stekker wanneer u die gedurende langere tijd niet gebruikt. Er kan zich vuil en stof ophopen rond de stekker of de contactdoos, wat kan leiden tot een storing of brand, met ernstig letsel tot gevolg.
- Laad niet wanneer de buitentemperatuur lager is dan -5°C omdat het laden dan langer duurt en de apparatuur voor het laden beschadigd kan raken.



Let op de laadkabel kan terug schieten. Dit kan letsel veroorzaken of schade aan de auto

- Nadat de laadkabel is opgerold sluit u de klep van de laad aansluiting.
Fig. 41

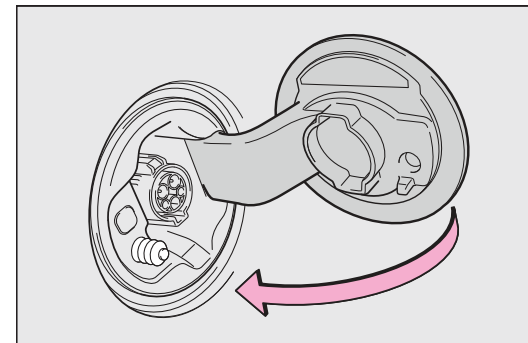

Fig. 41

VEILIGHEIDSFUNCTIES

- De auto start niet terwijl de oplaadkabel is aangesloten op de auto.

GEBRUIK GELIJKSTROOMLADER

Gelijkstroomladers kunnen niet worden gebruikt voor deze auto.

GEBRUIK GENERATOREN

Gebruik geen privé-generatoren als voedingsbron voor het laden. Dit is niet veilig.

DE LAADTIJD KAN TOENEMEN

In de volgende situaties kan de laadtijd langer zijn dan normaal:

- Bij erg hoge of bij erg lage temperaturen.
- De auto verbruikt veel elektriciteit, bijvoorbeeld wanneer de koplampen of de knipperlichten zijn ingeschakeld.
- Tijdens het laden is de stroom uitgevallen.
- Er is een onderbreking in de stroomvoorziening.
- Er is sprake van een spanningsval in de stroomvoorziening in uw meterkast.
- Afname capaciteit van het batterijpakket (tractiebatterij) De lading van het batterijpakket (tractiebatterij) neemt tijdens het gebruik van het batterijpakket (tractiebatterij) geleidelijk af. De mate waarin dit afneemt is afhankelijk van de omstandigheden en de manier waarop er met de auto wordt gereden. Door de volgende voorzorgsmaatregelen in acht te nemen kan worden voorkomen dat de lading van het batterijpakket afneemt.

LAMPJES EN BERICHTEN



TE LAAG REMVLOEISTOFNIVEAU

Als u de contactsleutel in stand MAR draait, gaat het lampje branden. Het moet echter na enkele seconden doven. Het lampje gaat branden als het remvloeistofniveau in het reservoir onder het minimum niveau is gedaald, bijvoorbeeld door lekkage in het remsysteem.

Als het lampje tijdens het rijden gaat branden, stop dan onmiddellijk en wendt u tot het MaxMobiel Servicenetwerk.



AANGETROKKEN HANDREM

Het lampje gaat branden als de handrem wordt aangetrokken. **BELANGRIJK** Als het lampje tijdens het rijden gaat branden, dan moet worden gecontroleerd of de handrem niet is aangetrokken.



BUITENVERLICHTING EN DIMLICHT (groen)

Het lampje gaat branden als de buitenverlichting of het dimlicht wordt ingeschakeld.



RICHTINGAANWIJZER LINKS (groen - knipperend)

Het lampje gaat branden als de richtingaanwijzerhendel omlaag wordt gezet of, tegelijkertijd met het lampje van de rechter richtingaanwijzer, als de drukknop voor de waarschuwingsknipperlichten wordt ingedrukt.



RICHTINGAANWIJZER RECHTS (groen - knipperend)

Het lampje gaat branden als de richtingaanwijzerhendel omhoog wordt gezet of, tegelijkertijd met het lampje van de rechter richtingaanwijzer, als de drukknop voor de waarschuwingsknipperlichten wordt ingedrukt.



GROOTLICHT (blauw)

Het lampje gaat branden als het grootlicht wordt ingeschakeld.

LEKKE BAND SNELLE BANDENREPARATIESET

De snelle bandenreparatieset Fix & Go bevindt zich in de bagageruimte. De set fig. 102 bevat een spuitbus A met afdichtvloeistof. Lees voor juist gebruik van de bandenreparatieset de instructie op de spuitbus.

De snelle bandenreparatieset Fix & Go is slechts een nood oplossing zodat u tijdelijk verder kunt rijden. Laat de band zo spoedig mogelijk vervangen door het MaxMobiel Servicenetwerk. Doe dit binnen 24 uur.



Als u een lekke band krijgt, kan de band gerepareerd worden als de diameter van het lek niet groter is dan 4 mm.

Het is niet mogelijk lekken aan de zijkanten van de band te repareren. Gebruik de reparatieset niet als de band beschadigd is geraakt door het rijden met een lege band.

Bij schade aan de velg (zodanige vervorming van het kanaal dat er lucht wegloopt) kan de band niet gerepareerd worden. Verwijder de eventueel in de band binnengedrongen voorwerpen (schroeven of spijkers) niet.

HET IS NOODZAKELIJKE WETEN DAT:

De afdichtvloeistof bij buitentemperaturen tussen $-20\text{ }^{\circ}\text{C}$ en $+50\text{ }^{\circ}\text{C}$ werkt. De afdichtvloeistof een houdbaarheidsdatum heeft.

De spuitbus bevat ethyleenglycol. Bevat latex: kan een allergische reactie veroorzaken. Schadelijk bij inslikken. Irriterend voor de ogen. Kan overgevoeligheid veroorzaken bij inademing en contact. Vermijd contact met ogen, huid en kleding. Spoel bij contact onmiddellijk overvloedig met water. Vermijd braken bij inslikken, spoel de mond uit, drink veel water en raadpleeg onmiddellijk een arts. Houd buiten het bereik van kinderen. Het product mag niet gebruikt worden door astmatische patiënten. Adem de dampen niet in tijdens het vullen en oppompen. Raadpleeg onmiddellijk een arts bij allergische reacties. Bewaar de spuitbus in de daarvoor bestemde ruimte, ver verwijderd van warmtebronnen. De afdichtvloeistof heeft een houdbaarheidsdatum.

GLOEILAMP VERVANGEN

ALGEMENE AANWIJZINGEN

Controleer voordat u een lampje vervangt of de contacten niet zijn geoxideerd;

- vervang een defect lampje door een exemplaar van hetzelfde type en vermogen;
- als u een gloeilamp in de koplamp hebt vervangen, controleer dan om veiligheidsredenen altijd of de afstelling nog goed is.



BELANGRIJK

Wijzigingen of reparaties aan de elektrische installatie die niet correct worden uitgevoerd en waarbij geen rekening wordt gehouden met de technische specificaties van het systeem, kunnen storingen in de werking en zelfs brand veroorzaken.

BELANGRIJK

Halogeenlampen bevatten gas onder druk, bij breuk kunnen er glassplinters wegschieten.

Wij raden u aan defecte gloeilampen, indien mogelijk, door het MaxMobiel Servicenetwerk te laten vervangen. De juiste werking en afstelling van de buitenverlichting zijn van essentieel belang voor de rijveiligheid en bovendien wettelijk verplicht.

Dagrijverlichting Type W5W 12V 5W

Richting aanwijzer voor Type PY21W 12V 21W

Dimlichten Type HS1 12V 35/35W

Grootlicht Type H1 12V 55W

Achterlichten door het MaxMobiel Servicenetwerk te laten vervangen

RUITENSPROEIERVLOEISTOF

Verwijder voor het bijvullen van de vloeistof de dop A (zie Fig. 42), m.b.v. het lipje.

Gebruik een mengsel van water en ruitenwisservloeistof (onverdund), in de volgende

mengverhouding:

30% ruitenwisservloeistof (onverdund) en 70% water in de zomer.

50% ruitenwisservloeistof (onverdund) en 50% water in de winter.

Bij temperaturen onder - 15°C onverdund gebruiken.

Controleer het niveau van de vloeistof in het reservoir op het oog. Sluit de dop D door op het midden van de dop te drukken.

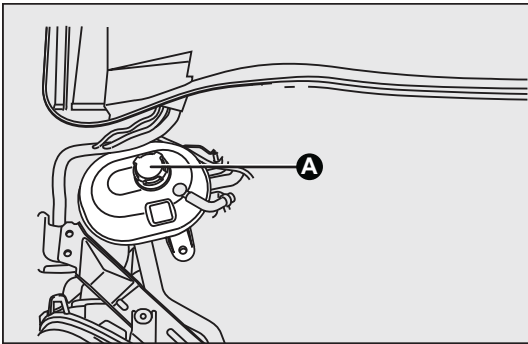

Fig. 42



Rijd niet met een leeg ruitensproeierreservoir: de ruitensproeiers zijn van fundamenteel belang voor een optimaal zicht.

REMVLOEISTOF

Draai de dop E los (zie vorige pagina's): controleer of het remvloeistofniveau op het maximumniveau staat. Het niveau in het reservoir mag nooit het MAX-merkteken overschrijden.

Maak de dop van het reservoir E en het omringende oppervlak zorgvuldig schoon. Wees bij het openen van de dop bijzonder voorzichtig zodat er geen

vuil in het reservoir komt. Gebruik voor het bijvullen altijd een trechter met een ingebouwde filterzeef van maximaal 0,12 mm.

BELANGRIJK

De remvloeistof is hygroscopisch (trekt water aan). Als de auto overwegend wordt gebruikt in gebieden met een hoge luchtvochtigheid, dan moet de vloeistof vaker worden vervangen dan in het "Onderhoudsschema" staat aangegeven.



Voorkom contact tussen de zeer corrosieve remvloeistof en de lak. Als remvloeistof wordt gemorst, moet de lak onmiddellijk met water worden afgespoeld.

WIELEN EN BANDEN

De spanning van de banden, inclusief het noodreservewiel, moet regelmatig, om de twee weken en voor een lange rit, worden gecontroleerd: de bandenspanning moet bij koude banden worden gecontroleerd. Tijdens het rijden neemt de bandenspanning toe; zie voor de juiste waarde van de bandenspanning de paragraaf "Wielen" in het hoofdstuk "Technische gegevens".

Een onjuiste bandenspanning veroorzaakt een onregelmatige slijtage van de banden fig. 43:

A juiste spanning: gelijkmatige slijtage van het loopvlak;

B te lage spanning: te grote slijtage aan de zijkanten van het loopvlak;

C te hoge spanning: te grote slijtage in het midden van het loopvlak.

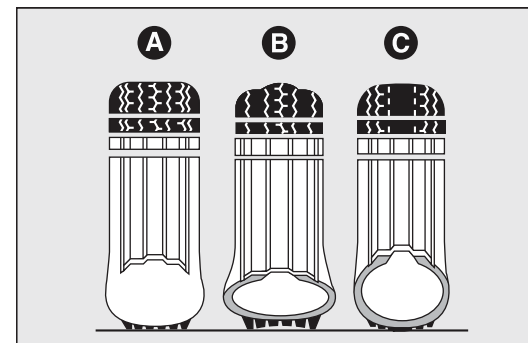

RUITENWISSERS/ ACHTERRUITWISSER

WISSERBLADEN

Maak de wisserbladen regelmatig schoon met een schoonmaakmiddel;

Vervang de wisserbladen als het rubber vervormd of versleten is. Het verdient aanbeveling ten minste één maal per jaar de wisserbladen te vervangen. Met enkele simpele voorzorgsmaatregelen is het mogelijk beschadigingen van het rubber te voorkomen:

- wanneer de temperatuur onder 0°C is gedaald, moet gecontroleerd worden of er geen ijs tussen wisserblad en ruit zit. Maak de wissers zo nodig vrij met een anti-vriesmiddel;
- verwijder eventueel opgehoopte sneeuw van de ruit: om de wisserbladen te beschermen en oververhitting van de ruitenwissermotor te voorkomen;
- schakel de ruitenwissers/achterruiwiser niet op een droge ruit in.

BELANGRIJK

Rijden met versleten ruitenwisserbladen is zeer gevaarlijk, omdat ze het zicht onder slechte weersomstandigheden aanzienlijk beperken.

WISSERBLADEN VOOR VERVANGEN

Ga als volgt te werk:

- til de wisserwerm A fig. 44 van de voorruit en plaats het wisserblad onder een hoek van 90° ten opzichte van de arm;
- druk op de knop A en verwijder uit de arm B fig. 44 het wisserblad C fig. 44;
- monteer het nieuwe wisserblad en controleer of het goed vergrendeld is.

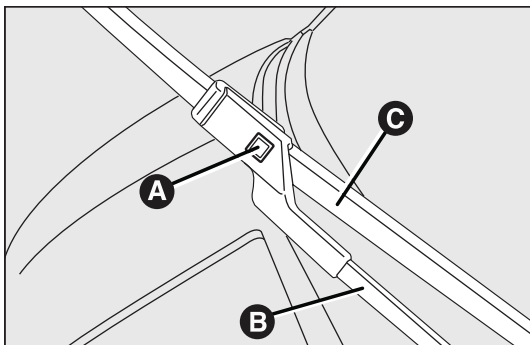

Fig. 44

WISSERBLAD ACHTER VERVANGEN

Ga als volgt te werk:

- kantel het dopje A fig. 45 omhoog, draai de moer B fig. 45 waarmee de wisserarm aan de as is bevestigd, en neem de arm van de as; plaats de nieuwe wisserarm in de juiste stand en draai de moer zorgvuldig vast;
- plaats het dopje terug.

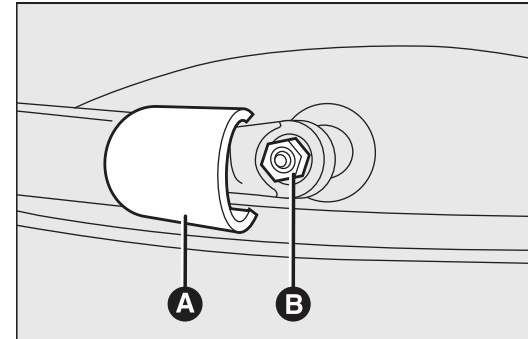

Fig. 45

RUITENSPROEIER VOORRUIT

Als de ruitensproeiers niet werken, controleer dan eerst het niveau in het ruitensproeiertankje. Controleer vervolgens of de ruitensproeiermonden niet verstopt zijn. Deze kunnen zo nodig met een speld worden doorgeprikt. De stralen van de ruitensproeiers kunt u richten door de sproeiermonden af te stellen.

SLEPEN VAN DE AUTO

De wielen mogen langzaam draaien (bij een snelheid lager dan 5 km/h) over een zeer korte afstand (minder dan 50 meter) terwijl de auto op een autoambulance wordt gesleept of uit een parkeerplaats wordt getrokken om de auto te verplaatsen. Overschrijding van deze waarden kan leiden tot aanzienlijke schade en oververhitting. De motor achter in auto genereert stroom als de wielen draaien.

Het sleepoog van de auto bevindt zich aan de linker achterkant.



Draai voor het slepen de sleutel in stand MAR en vervolgens in STOP zonder de contactsleutel uit het slot te verwijderen. Als de contactsleutel uit het contactslot wordt genomen, schakelt automatisch het stuurslot in waardoor het onmogelijk wordt de auto te besturen.

Gebruik voor het slepen geen elastische kabels en rijd zo gelijkmatig mogelijk. Controleer tijdens het slepen of de sleepkabel geen carrosseriedelen kan beschadigen. Houdt u bij het slepen van een auto aan de wettelijke voorschriften. Dit geldt zowel voor het slepen zelf als voor het gedrag naar andere weggebruikers. Start de motor niet als de auto wordt gesleept.

ONDERHOUD EN ZORG

GEPROGRAMMEERD ONDERHOUD

Doelmatig onderhoud is een beslissende factor voor een lange levensduur, de beste prestaties en een veilig gebruik van de auto. Om dit te realiseren heeft MaxMobiël een vaste reeks controle-en onderhoudsbeurten samengesteld die ieder half jaar moeten worden uitgevoerd. Het Geprogrammeerd Onderhoud is niet volledig toereikend om de auto in optimale staat te houden: zowel in de beginperiode voor de servicebeurt als daarna, tussen twee servicebeurten in, moet regelmatig wat aandacht aan de auto worden geschonken. Controleer bijvoorbeeld regelmatig

de vloeistofniveaus, de bandenspanning enz. en herstel deze zo nodig.

BELANGRIJK

De onderhoudsbeurten van het Geprogrammeerd Onderhoud zijn door MaxMobiël voorgeschreven. Het niet uitvoeren van deze servicebeurten kan het vervallen van de garantie tot gevolg hebben.

De werkzaamheden van het Geprogrammeerd Onderhoud kunnen door het MaxMobiël Servicenetwerk worden uitgevoerd. Eventuele reparaties die nodig blijken tijdens het uitvoeren van de diverse inspecties en controles van het geprogrammeerd onderhoud, worden uitsluitend na toestemming van de klant uitgevoerd.

BELANGRIJK

Het verdient aanbeveling eventuele kleine defecten onmiddellijk door het MaxMobiël Servicenetwerk te laten verhelpen en daarmee niet te wachten tot de volgende servicebeurt.

TIPS VOOR HET BEHOUD VAN DE CARROSSERIE

LAK

Het normale onderhoud van de auto beperkt zich tot wassen, waarbij de frequentie afhankelijk is van het gebruik van de auto en van de omgeving. Het is raadzaam de auto vaker te wassen bij sterke luchtverontreiniging of bij het rijden over wegen met strooizout. Ga voor een juiste reiniging als volgt te werk:



BELANGRIJK

Laat uw auto niet wassen in een wastunnel of wasstraat met rollen en borstels. Uw auto en/of de wastunnel of wasstraat kan ernstig beschadigen. De auto heeft afwijkende afmetingen waardoor maten wassen in een wastunnel of wasstraat met rollen en borstels niet is toegestaan.

Was uw auto uitsluitend met de hand en gebruik reinigingsmiddelen met een neutrale PH; droog de auto af met een vochtige zeem.

- Gebruik geen schurende en/of polijstende producten voor het reinigen van de auto.
- als voor het reinigen van de auto een stoomreiniger of hogedrukreiniger

wordt gebruikt, houd de spuitlans dan op een afstand van tenminste 40 cm van de carrosserie om beschadigingen of vervormingen te voorkomen.

Gedurende langere tijd achtergebleven waterresten kunnen de auto beschadigen;

- spoel de auto eerst met een waterstraal onder lage druk af;
- was de auto met een zachte spons met een oplossing van neutrale zeep; spoel daarbij de spons regelmatig uit;
- spoel de auto af met schoon water en droog de auto met lucht of een zeem.

De minder zichtbare delen zoals de randen van de portieren, achterklep, motorkap en de koplampstanden moeten tijdens het drogen niet vergeten worden, omdat daar water kan blijven staan. Het verdient aanbeveling de auto na het wassen niet onmiddellijk binnen te zetten, maar de auto nog even buiten te laten staan, zodat waterresten buiten kunnen verdampen.

Was de auto nooit als hij lang in de zon heeft gestaan of als de motorkap nog warm is: de glans van de lak kan afnemen.

De kunststof carrosseriedelen kunnen op dezelfde wijze worden gewassen als de gespoten carrosseriedelen. Parkeer de auto niet onder bomen, aangezien harsdruppels bij langere inwerking de lak kunnen beschadigen,

BELANGRIJK

Vogeluitwerpselen dienen zo snel en zo goed mogelijk van de lak verwijderd te worden, omdat door de agressieve bestanddelen de lak kan beschadigen. Parkeer de auto (als het enigszins mogelijk is) niet onder bomen, verwijder harsdruppels van natuurlijke aard onmiddellijk, omdat deze, eenmaal opgedroogd, alleen verwijderd kunnen worden met schurende en/of polijstende producten, die juist dringend worden afgeraden.

Gebruik voor de reiniging van de voor- en achterraut geen pure ruitensproeiervloeistof: deze moet altijd verdund worden met minstens 50% water.

STOELN EN STOFFEN BEKLEDING

Verwijder stof met een zachte borstel of een stofzuiger. Voor een nog betere reiniging van de stoffen bekleding raden wij u aan de borstel vochtig te maken. Reinig de zittingen met een vochtige spons en een oplossing van water en neutrale zeep.

KUNSTSTOF INTERIEURDELEN

Wij raden u aan om de kunststof interieurdelen op de normale manier te reinigen met een doek bevochtigd met water en een neutrale zeep zonder schuurmiddel. Voor het verwijderen van vet- of hardnekkige vlekken moeten speciale schoonmaakmiddelen zonder oplosmiddelen worden gebruikt, die geschikt zijn voor het reinigen van kunststof en die het visuele effect en de kleur van de componenten niet wijzigen.

BELANGRIJK

Gebruik nooit alcohol of benzine om het glas van het instrumentenpaneel schoon te maken.

GEPROGRAMMEERD ONDERHOUDSSCHEMA

De onderhoudsbeurten moet ieder halfjaar worden uitgevoerd.

- Banden op conditie en slijtage controleren en bandenspanning eventueel herstellen
- Werking verlichting (koplamp- en achterlichtunits, richtingaanwijzers, waarschuwingsknipperlichten, interieurverlichting, lampjes op instrumentenpaneel enz.) controleren
- Werking van ruitenwissers/-sproeiers controleren, sproeiers afstellen
- Stand/slijtage wisserbladen van ruitenwissers voor en achter controleren
- Remblokken voor (schijfremmen) op conditie en slijtage controleren
- Remschoenen achter (trommelremmen) op conditie en slijtage controleren
- Visueel de conditie controleren van buitenzijde van de carrosserie en bodemplaatbescherming, - remleidingen, rubber delen (hoezen - moffen - bussen enz.)
- Slot van motorkap, deuren en achterklep op vervuiling controleren, reinigen en mechanismen smeren
- Handrem controleren/afstellen
- Gordels op conditie en slijtage controleren
- Vloeistofniveaus bijvullen, remsysteem, ruitensproeiers, enz.
- Oliepeil in cardanas controleren
- Conditie van accu controleren en componenten in accubak

TECHNISCHE GEGEVENS

SPECIFICATIES

De afmetingen zijn aangegeven in mm. en hebben betrekking op een auto die is uitgerust met standaardbanden. De hoogte heeft betrekking op een onbelaste auto.

Gewicht (voertuig + maximale lading)	800kg
Leeg gewicht (inclusief batterij)	400kg
Laadvermogen(inzittenden + bagage)	350 kg
Lengte	2,50 m
Hoogte	1,65 m
Breedte	1,10 m

Capaciteit acculader

Vermogen dat de MAX bij laden	1500 W
maximaal aan uw stroomnet kan onttrekken	1500 W
Laadtijd om accu's helemaal te vullen	4 - 5 uur
Maximum snelheid	45 km/uur
MaxMobiël 100 Long Range: Actieradius met één vol accupakket, 20 °C :	
Bij rustig rijden buiten de bebouwde kom	65-75 km
Bij stadsgebruik	40-50 km

MaxMobiël 80 Short Range: Actieradius met één vol accupakket, 20 °C :
Bij rustig rijden buiten de bebouwde kom 50-60 km
Bij stadsgebruik 30-40 km

Actieradius 120 Extended Range: met één vol accupakket, 20 °C :
Bij rustig rijden buiten de bebouwde kom 80-90 km
Bij stadsgebruik 50-60 km

IDENTIFICATIEGEGEVENS

Wij raden u aan om kennis te nemen van de identificatiegegevens.
Het chassisnummer is op het indentificatieplaatje onder de motorkap/
voorkap aangebracht.

GARANTIEVOORWAARDEN

Mocht u tijdens de geldigheidsduur van de garantie problemen hebben met uw auto die te wijten zijn aan een materiaal- of fabricagefout:

Garantiewerkzaamheden kunnen uitsluitend door MaxMobiël Servicenetwerk worden uitgevoerd, d.w.z. dat een MaxMobiël bij MaxMobiël Servicenetwerk dient te worden aangeboden voor het laten uitvoeren van garantiewerkzaamheden.

Voor de MaxMobiël elektrische voertuigen gelden de volgende periode voor de algemene voertuig garantie:

- basis van het voertuig: 24 maanden met een kilometer beperking 20.000 Km
- elektrische aandrijflijn: 24 maanden met een kilometer beperking 20.000 Km
- batterij: 24 maanden met een laadcyclus beperking van 1000x

Carrosserie garantie

Voor de MaxMobiël elektrische voertuigen geldt een carrosseriegarantie van 24 maanden zonder kilometer beperking.

Lakgarantie

Voor de MaxMobiël elektrische voertuigen geldt een lakgarantie van 24 maanden zonder kilometer beperking.

Startdatum garanties

MaxMobiël garanties gaan in op de datum van levering. Deze datum staat vermeld op het Garantie- en onderhoudsoverzicht wat is overhandigd bij de levering van het voertuig. Wanneer het voertuig is aangeschaft via een tussenpersoon, begint de garantieperiode op de dag dat het voertuig wordt geleverd aan de tussenpersoon.

PERIODIEK ONDERHOUD

Om een perfecte functionaliteit van uw MaxMobiel te behouden, moet u alle regels volgen die zijn opgenomen in deze handleiding en het periodieke onderhoudsschema. Een ontbrekende of niet tijdige periodieke controle zoals beschreven in de volgende "Periodieke onderhoudsschema" leidt tot het onvermijdelijke verval van de garantie. Het respect van Het periodieke onderhoud van MaxMobiel en de bijbehorende procedures is verplicht tijdens:

de garantieperiode van het voertuig.

PERIODIEK ONDERHOUDSSCHEMA:

- A) Eerste officiële controle: 6 (zes) maanden na de datum van de voertuigregistratie;
- B) Tweede officiële controle: 12 (twaalf) maanden na de datum van de voertuigregistratie;
- C) Derde officiële controle: 18 (achttien) maanden na de inschrijving van het voertuig.
- D) Gecontuineerd met intervallen van 6 (zes) maanden

Naast de officiële halfjaarlijkse controles moeten de volgende procedures worden uitgevoerd:
met de periodiciteit geschreven, om verval van de garantie te voorkomen:

Element	Werking	Interval
Carrosserie	Visuele controle van de elementen van de carrosserie, van de bodemplaat, van de delen die geopend kunnen worden of rubbers en pakkingen	Elke 6 maanden of elke 5000 Km
	Controle van de werking van alle delen die geopend kunnen worden, sloten en scharnieren	Elke 6 maanden of elke 5000 Km
Ramen	Visuele controle van de ramen	Elke 6 maanden of elke 5000 Km
Remcircuit	Visuele controle m.b.t. tot slijtage van de remblokken, remschijven, remvoeringen en remtrommels	Elke 6 maanden of elke 5000 Km
	Visuele controle m.b.t. lekkage of slijtage van alle remleidingen en remslangen	Elke 6 maanden of elke 5000 Km
	Controle van werking van handrem	Elke 6 maanden of elke 5000 Km
	Visuele controle van het niveau van de remvloeistof	Elke 6 maanden of elke 5000 Km
Remvloeistof	VERVANGING remvloeistof door DOT 4	Elke 18 maanden of 15,000 km
Wielen en banden	Controle van de slijtage en de algemene staat van banden	Elke 6 maanden of elke 5000 Km
	Controle van de banden spanning	Elke 6 maanden of elke 5000 Km
	Controle van wielagers	Elke 6 maanden of elke 5000 Km
Schokbrekers	Visuele controle van de schokdempers op lekkage	Elke 6 maanden of elke 5000 Km
Wielophanging	Visuele controle van alle rubbers van de wielophanging delen incl. spelling	Elke 6 maanden of elke 5000 Km
	Uitlijnen van de het voertuig	Elke 6 maanden of elke 5000 Km
	Controle van alle moeren / schroeven en bevestigingselementen	Elke 6 maanden of elke 5000 Km
Stuurinrichting	Visuele controle van de elementen	Elke 6 maanden of elke 5000 Km
	Controle van de slijtage en van de algemene staat van stuurinrichting	Elke 6 maanden of elke 5000 Km
Verlichting	Controle van werking van alle elementen	Elke 6 maanden of elke 5000 Km
Ruitenwissers	Controle van werking van alle elementen	Elke 6 maanden of elke 5000 Km
Accu	Visuele controle van alle elementen in accubak	Elke 6 maanden of elke 5000 Km
	Uitlezen van accugegevens op werking en foutcodes	Elke 6 maanden of elke 5000 Km

ONDERHOUDSCONTROLE

De volgende pagina's zijn gereserveerd voor de stempel en handtekening van de reparateur die het zal behandelen: alle onderhoudswerkzaamheden aan uw MaxMobiël.

De reparateur moet het volgende formulier invullen (datum, kilometerstand, datum voor de volgende controle, gedetailleerd lijst van de reparatie), waarin de voorwaarden van MaxMobiël worden beschreven. Wij raden u aan om elke rekening en document met betrekking tot het onderhoud te bewaren. ALS BEWIJS. Als u uw MaxMobiël verkoopt, moet u elk voertuiglogboek/document doorsturen naar de nieuwe eigenaar.

Datum: / /

kilometer:

Volgende controle:

bij het bereiken van km

of niet later dan / /

GEDETAILLEERDE LIJST VAN DE WERKZAAMHEDEN

.....
.....
.....
.....
.....
.....
.....

Datum: / /

kilometer:

Volgende controle:

bij het bereiken van km

of niet later dan / /

GEDETAILLEERDE LIJST VAN DE WERKZAAMHEDEN

.....
.....
.....
.....
.....

Datum: / /

kilometer:

Volgende controle:

bij het bereiken van km

of niet later dan / /

GEDETAILLEERDE LIJST VAN DE WERKZAAMHEDEN

.....
.....
.....
.....
.....

Datum: / /

kilometer:

Volgende controle:

bij het bereiken van km

of niet later dan / /

GEDETAILEERDE LIJST VAN DE WERKZAAMHEDEN

.....
.....
.....
.....
.....
.....

Datum: / /

kilometer:

Volgende controle:

bij het bereiken van km

of niet later dan / /

GEDETAILEERDE LIJST VAN DE WERKZAAMHEDEN

.....
.....
.....
.....
.....
.....

Datum: / /

kilometer:

Volgende controle:

bij het bereiken van km

of niet later dan / /

GEDETAILEERDE LIJST VAN DE WERKZAAMHEDEN

.....
.....
.....
.....
.....
.....

Datum: / /

kilometer:

Volgende controle:

bij het bereiken van km

of niet later dan / /

GEDETAILEERDE LIJST VAN DE WERKZAAMHEDEN

.....
.....
.....
.....
.....
.....

Datum: / /

kilometer:

Volgende controle:

bij het bereiken van km

of niet later dan / /

GEDETAILEERDE LIJST VAN DE WERKZAAMHEDEN

.....
.....
.....
.....
.....
.....

Datum: / /

kilometer:

Volgende controle:

bij het bereiken van km

of niet later dan / /

GEDETAILEERDE LIJST VAN DE WERKZAAMHEDEN

.....
.....
.....
.....
.....
.....

Datum: / /

kilometer:

Volgende controle:

bij het bereiken van km

of niet later dan / /

GEDETAILEERDE LIJST VAN DE WERKZAAMHEDEN

.....
.....
.....
.....
.....
.....

Datum: / /

kilometer:

Volgende controle:

bij het bereiken van km

of niet later dan / /

GEDETAILEERDE LIJST VAN DE WERKZAAMHEDEN

.....
.....
.....
.....
.....
.....

Datum: / /

kilometer:

Volgende controle:

bij het bereiken van km

of niet later dan / /

GEDETAILLEERDE LIJST VAN DE WERKZAAMHEDEN

.....
.....
.....
.....
.....
.....

Datum: / /

kilometer:

Volgende controle:

bij het bereiken van km

of niet later dan / /

GEDETAILLEERDE LIJST VAN DE WERKZAAMHEDEN

.....
.....
.....
.....
.....
.....

Datum: / /

kilometer:

Volgende controle:

bij het bereiken van km

of niet later dan / /

GEDETAILLEERDE LIJST VAN DE WERKZAAMHEDEN

.....
.....
.....
.....
.....
.....

Datum: / /

kilometer:

Volgende controle:

bij het bereiken van km

of niet later dan / /

GEDETAILLEERDE LIJST VAN DE WERKZAAMHEDEN

.....
.....
.....
.....
.....
.....

Datum: / /

kilometer:

Volgende controle:

bij het bereiken van km

of niet later dan / /

GEDETAILLEERDE LIJST VAN DE WERKZAAMHEDEN

.....
.....
.....
.....
.....
.....

Datum: / /

kilometer:

Volgende controle:

bij het bereiken van km

of niet later dan / /

GEDETAILLEERDE LIJST VAN DE WERKZAAMHEDEN

.....
.....
.....
.....
.....
.....

VERVANGING VAN DE BOORDCOMPUTER

Bij boordcomputer/kilometerteller dient dit formulier ingevuld te worden:

Vervangingsdatum: / /

Kilometerstand voormalige snelheidsmeter

Kilometerstand nieuwe kilometerteller:

Naam, adres, handtekening en stempel van de reparateur

VERVANGING VAN DE BOORDCOMPUTER

Bij boordcomputer/kilometerteller dient dit formulier ingevuld te worden:

Vervangingsdatum: / /

Kilometerstand voormalige snelheidsmeter

Kilometerstand nieuwe kilometerteller:

Naam, adres, handtekening en stempel van de reparateur

VERVANGING VAN DE BOORDCOMPUTER

Bij boordcomputer/kilometerteller dient dit formulier ingevuld te worden:

Vervangingsdatum: / /

Kilometerstand voormalige snelheidsmeter

Kilometerstand nieuwe kilometerteller:

Naam, adres, handtekening en stempel van de reparateur

MAX Mobiel

It Kylblok 5

8447 GR Heerenveen

T. +31 085 303 1353

E. info@maxmobiel.nl

